

Art.  
700501  
700502  
700503  
700511  
700512  
700513

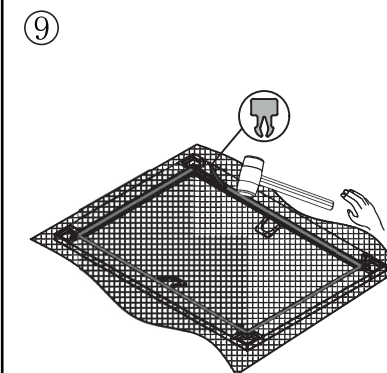

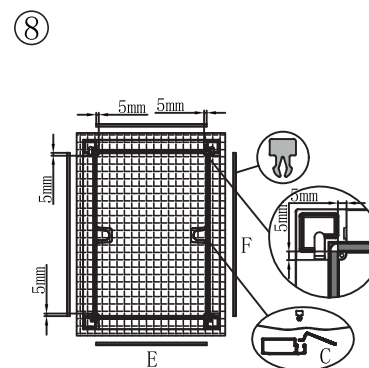
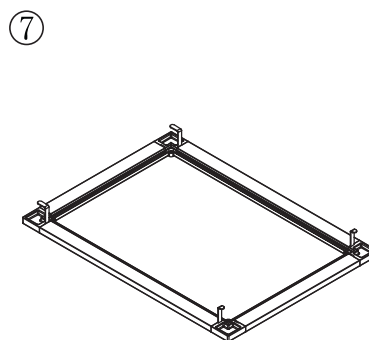
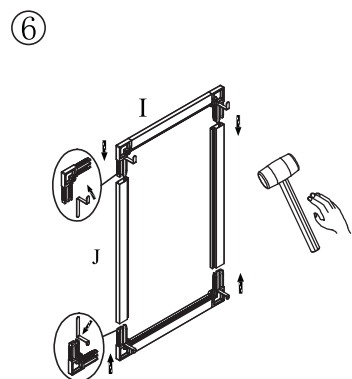
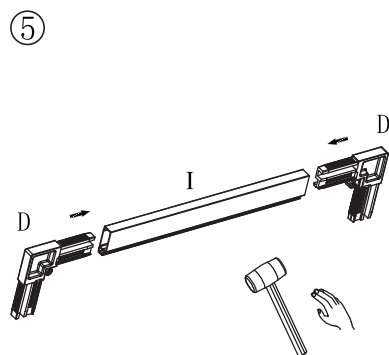
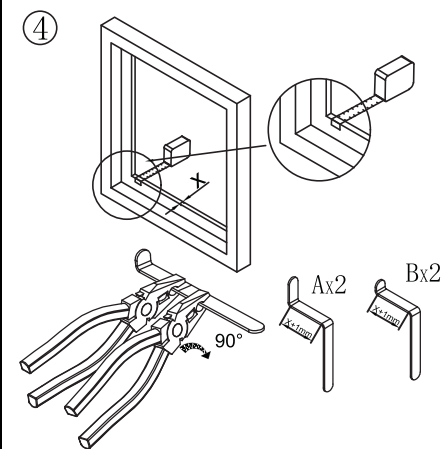
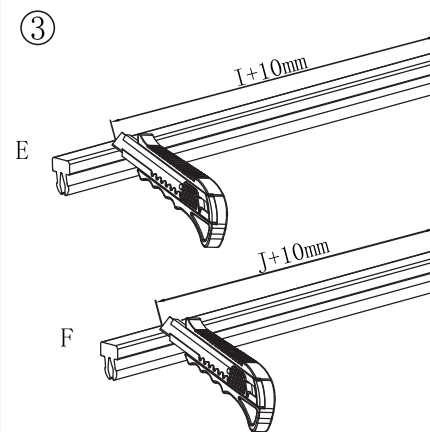
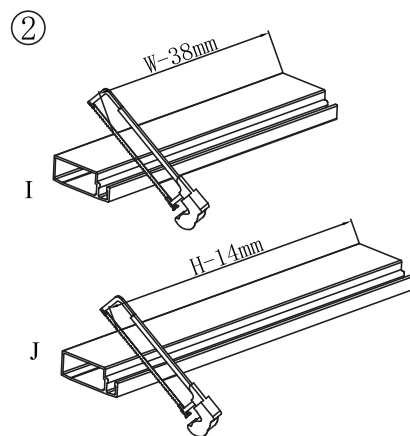
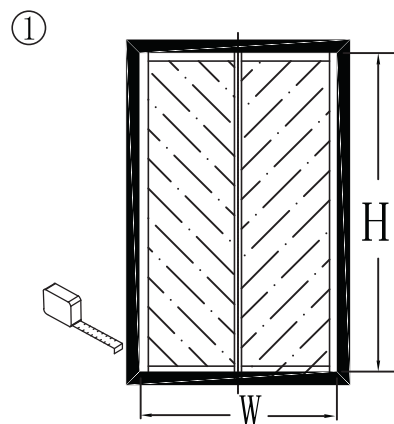
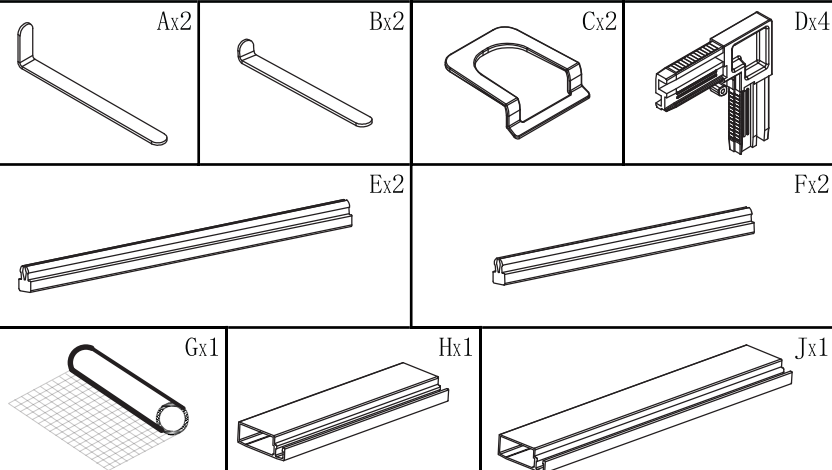
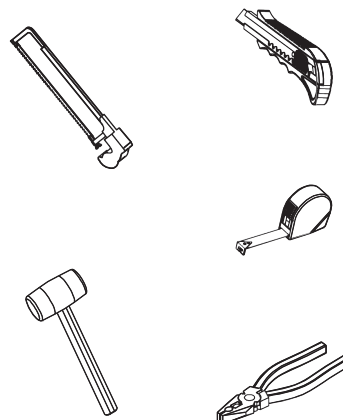
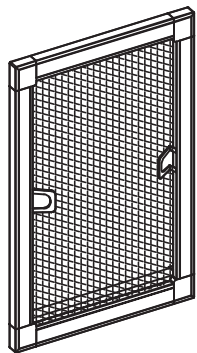
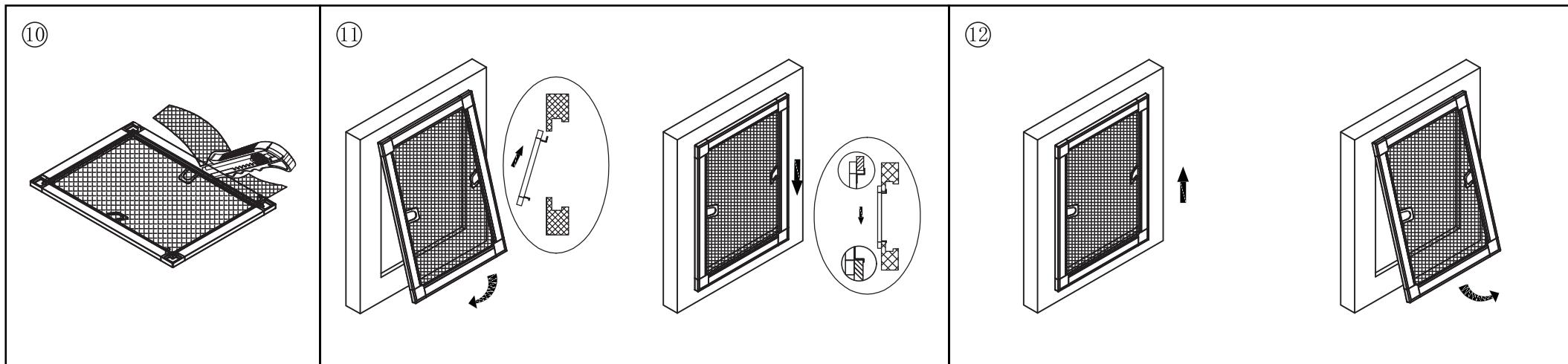

**DE** Beachten Sie, dass das Fliegengitter keine Schutzbarriere darstellt, welche das Rausfallen verhindern kann. Kinder und Personen mit eingeschränkten physischen, sensorischen oder geistigen Fähigkeiten sollten bei geöffneten Fenstern beaufsichtigt werden.

**FR** Veuillez noter que la moustiquaire n'est pas une barrière de protection pouvant empêcher les chutes. Les enfants et les personnes aux capacités physiques, sensorielles ou mentales réduites doivent être surveillés lorsque les fenêtres sont ouvertes.

**NL** A.U.B. erop letten, dat de hor geen fysieke barrière is die kan voorkomen dat iemand uit de ramen valt. Kinderen en personen met een lichamelijke, zintuiglijke of psychische beperking moeten bij een geopend venster onder controle staan.

**ES** Tenga en cuenta que la mosquitera no es una barrera protectora que pueda evitar la caída de las ventanas. Los niños y las personas con impedimentos físicos, sensoriales o mentales limitados deben ser supervisados cuando las ventanas están abiertas.

**EN**

Note that the fly screen is not a protective barrier that can prevent falling out of windows. Children and persons with limited physical, sensory or mental abilities should be supervised when the windows are open.

**IT**

Si prega di notare che la zanzariera non è una barriera protettiva che può impedire la caduta. I bambini e le persone con capacità fisiche, sensoriali o mentali limitate dovrebbero essere sorvegliati quando le finestre sono aperte.

**SV**

Notera att flugskärmen inte utgör en skyddande barriär som kan förhindra att något eller någon kan falla ut ur fönstren. Barn och personer med begränsad fysisk, sensorisk eller mental förmåga bör hållas under uppsikt när fönstren är öppna.

**PL**

Należy pamiętać, że moskitiera nie jest barierą ochronną, która może zapobiec wypadnięciu z okna. Dzieci i osoby z ograniczeniami fizycznymi, sensorycznymi lub umysłowymi powinny być nadzorowane, gdy okna są otwarte.