

1

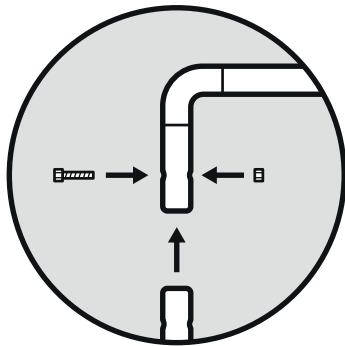

2

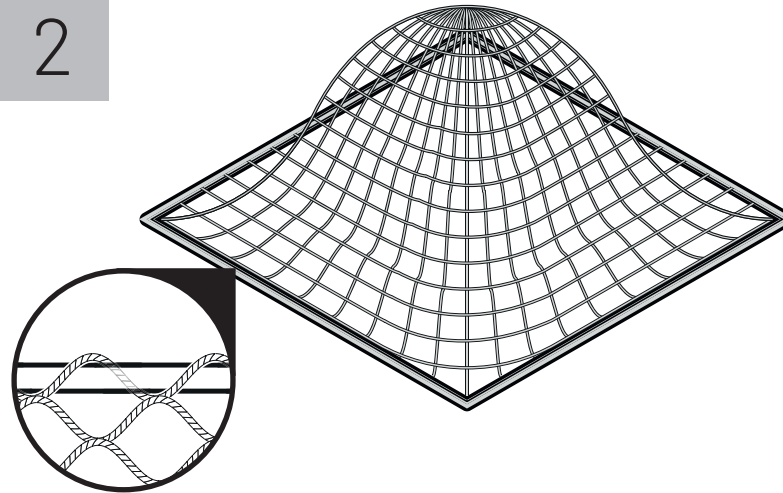

3

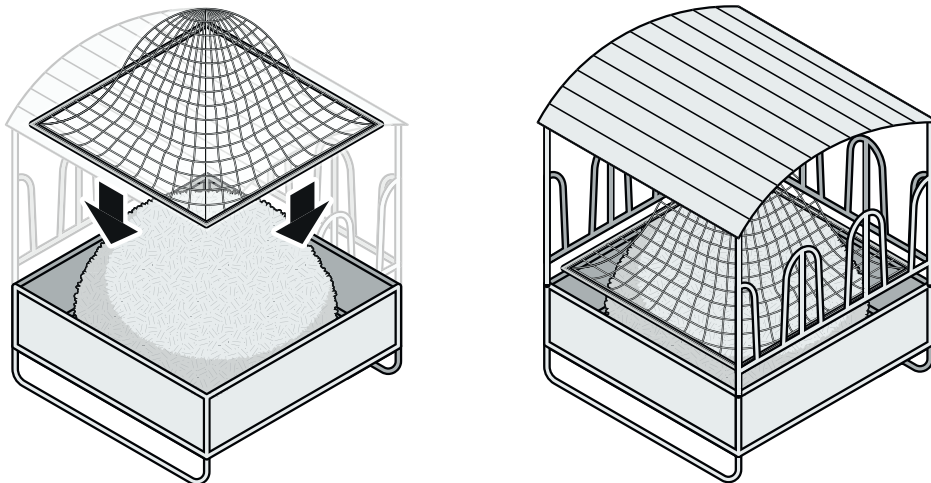

DE

Dieser Rahmen dient zur Fixierung eines Futtersparnetzes innerhalb einer Futterraufe.

Der Rahmen hat folgenden Maße:

Art. 503911: ca. 128 x 128 cm

Art. 503912: ca. 168 x 168 cm

i Info

Das Netz ist nicht im Lieferumfang enthalten.



VORSICHT

» Um Verletzungen für Tiere zu vermeiden, verwenden Sie den Rahmen ausschließlich in der Raufe und fixieren Sie den Rahmen ggf. in der Raufe.

» Um Verletzungen zu vermeiden, wird die Zuhilfenahme einer zweiten Person empfohlen.

1. Verbinden Sie ein Rohr (A) mit anderen Rohren (B) mithilfe der beiliegenden Schrauben (Bild 1).
2. Verschrauben Sie die Rohre von außen nach innen (Bild 1).
3. Fädeln Sie die Schlaufen des Netzes über die drei Rohre.
4. Fädeln Sie das Netz über das letzte Rohr und verbinden Sie das Rohr mit dem übrigen Rahmen (Bild 2).
5. Verschrauben Sie das letzte Rohr mit dem Rahmen und ziehen Sie alle Schrauben handfest an.
6. Legen Sie den Rahmen in die Heuraufe (Bild 3).

i Info

Für zusätzliche Sicherung, fixieren Sie das Netz an den Rahmenecken mit Kabelbindern.

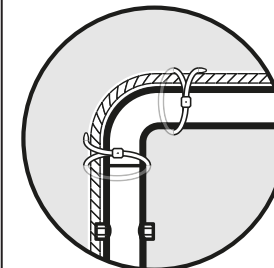

EN

This frame is used to fix a feed-saving net inside a feed rack.

The frame has the following dimensions:

Art. 503911: approx. 128 x 128 cm / Art. 503912: approx. 168 x 168 cm

**Info**

A net is not included and must be bought separately.

**CAUTION**

- » To avoid injury to animals, only use the frame in the rack and secure the frame in the rack if necessary.
- » To avoid injuries, the assistance of a second person is recommended.

1. Connect a pipe (A) to other pipes (B) using the enclosed screws (Fig. 1).
2. Screw the pipes together from the outside inwards (Fig. 1).
3. Thread the loops of the net over the three tubes.
4. Thread the net over the last pipe and connect the pipe to the rest of the frame (Fig. 2).
5. Screw the last pipe to the frame and tighten all screws hand-tight.
6. Place the frame in the hay rack (Fig. 3).

**Info**

For additional security, fix the net to the frame corners with cable ties.

FR

Ce cadre sert à fixer un filet à foin à l'intérieur d'un râtelier.

Le cadre a les dimensions suivantes :

Réf. Art. 503911 : env. 128 x 128 cm / Art. 503912 : env. 168 x 168 cm

**Info**

Le filet n'est pas inclus dans la livraison.

**ATTENTION**

- » Pour éviter toute blessure aux animaux, utilisez le cadre uniquement dans le râtelier et, si nécessaire, fixez le cadre dans le râtelier.
- » Pour éviter les blessures, il est recommandé de se faire aider par une deuxième personne.

1. Reliez un tube (A) à d'autres tubes (B) à l'aide des vis fournies (image 1).
2. Vissez les tubes de l'extérieur vers l'intérieur (image 1).
3. Enfilez les boucles du filet sur les trois tubes.
4. Enfilez le filet sur le dernier tube et reliez le tube au reste du cadre (image 2).
5. Vissez le dernier tube au cadre et serrez toutes les vis à la main.
6. Placez le cadre dans le râtelier à foin (image 3).

**Info**

Pour une sécurité supplémentaire, fixez le filet aux coins du cadre avec des serre-câbles.

IT

Questo telaio si utilizza per fissare una rete all'interno di una rastrelliera per mangimi.

Il telaio ha le seguenti dimensioni:

Art. 503911: ca. 128 x 128 cm / Art. 503912: ca. 168 x 168 cm

**Informazione**

La rete non è inclusa nella fornitura.

**PRECAUZIONE**

- » Per evitare lesioni agli animali, utilizzare solo il telaio nella rastrelliera e, se necessario, fissarlo alla rastrelliera.
- » Per prevenire infortuni, si raccomanda l'assistenza di una seconda persona.

1. Collegare un tubo (A) ad altri tubi (B) utilizzando le viti in dotazione (Fig. 1).
2. Avvitare i tubi dall'esterno verso l'interno (Fig. 1).
3. Infilare le asole della rete sui tre tubi.
4. Infilare la rete sull'ultimo tubo e collegarlo al resto del telaio (Fig. 2).
5. Avvitare l'ultimo tubo al telaio e stringere a mano tutte le viti.
6. Posizionare il telaio nel portafieno (Fig. 3).

**Informazione**

Per una maggiore sicurezza, fissare la rete agli angoli del telaio con delle fascette.

NL

Dit frame wordt gebruikt om een voedernet in een hooiruif te bevestigen.

Het frame heeft de volgende afmetingen:

Art. 503911: ca. 128 x 128 cm / Art. 503912: ca. 168 x 168 cm

**Info**

Het net is niet bij de levering inbegrepen.

**LET OP**

- » Om verwondingen bij dieren te voorkomen, gebruikt u het frame alleen in de ruif en zet u het frame indien nodig vast in de ruif.
- » Om verwondingen te voorkomen, wordt de hulp van een tweede persoon aanbevolen.

1. Verbind een buis (A) met andere buizen (B) met behulp van de bijgeleverde schroeven (Fig. 1).
2. Schroef de buizen van buiten naar binnen vast (Fig. 1).
3. Rijg de lussen van het net over de drie buizen.
4. Rijg het net over de laatste buis en verbind de buis met de rest van het frame (Fig. 2).
5. Schroef de laatste buis aan het frame en draai alle schroeven handvast aan.
6. Plaats het frame in de hooiruif (Fig. 3).

**Info**

Voor extra veiligheid kunt u het net aan de hoeken van het frame bevestigen met kabelbinders.

SV

Denna ram används för att fästa ett hönät typ slow feeding nät i en foderhäck.

Ramen har följande mått:

Art. 503911: ca. 128 x 128 cm / Art. 503912: ca. 168 x 168 cm

**Info**

Hönätet ingår inte i leveransen.

**SE UPP**

- » För att undvika skador på djur, använd denna ram endast i foderhäcken och fixera ramen i foderhäcken vid behov.
- » För att undvika skador rekommenderar vi att ta hjälp av en annan person.

1. Anslut ett rör (A) till andra rör (B) med hjälp av de medföljande skruvarna (fig. 1).
2. Skruva ihop rören från utsidan inåt (fig. 1).
3. Trä hönätets öglor över de tre rören.
4. Trä hönätet över det sista röret och anslut röret till resten av ramen (fig. 2).
5. Skruva fast det sista röret i ramen och dra åt alla skruvar för hand.
6. Placera ramen i foderhäcken (fig. 3).

**Info**

För extra fäste kan hönätet fästas med buntband i ramens hörn.

ES

Este bastidor se utiliza para fijar una red de ahorro de heno en el interior de un comedero.

El bastidor tiene las siguientes dimensiones:

Art. 503911: aprox. 128 x 128 cm / Art. 503912: aprox. 168 x 168 cm

**Información**

La red no está incluida y debe adquirirse por separado.

**ATENCIÓN**

- » Para evitar lesiones a los animales, utilice únicamente el bastidor en el comedero y asegúrelo si es necesario.
- » Para evitar lesiones, se recomienda la asistencia de una segunda persona.

1. Conecte un tubo (A) a otros tubos (B) utilizando los tornillos adjuntos (Fig. 1).
2. Atornille los tubos desde el exterior hacia el interior (Fig. 1).
3. Enhebre los lazos de la red sobre los tres tubos.
4. Pase la red por el último tubo y conecte el tubo al resto de la estructura (Fig. 2).
5. Atornille el último tubo al bastidor y apriete todos los tornillos a mano.
6. Coloque el bastidor en el comedero (Fig. 3).

**Información**

Para mayor seguridad, fije la red a las esquinas del bastidor con bridas para cables.